

KIT MICROCONTROLADOR 8051

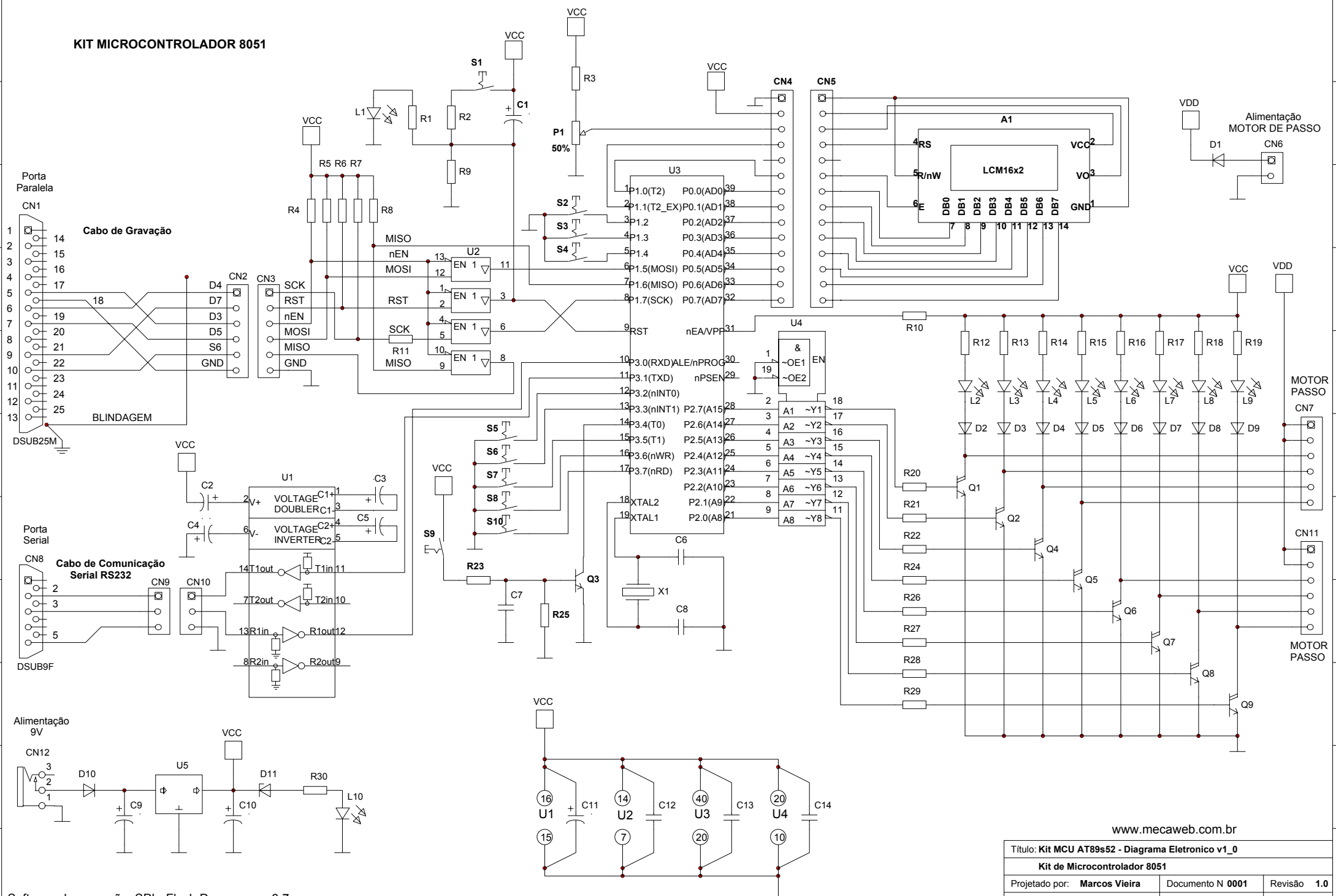

Software de gravação: SPI - Flash Programmer 3.7
(Utiliza a Porta Paralela do computador)

Montar os capacitores C11, C12, C13 e C14 o mais próximo possível dos pinos de alimentação dos CIs.

www.mecaweb.com.br

Título: Kit MCU AT89s52 - Diagrama Eletrônico v1_0		
Kit de Microcontrolador 8051		
Projetado por: Marcos Vieira	Documento N 0001	Revisão 1.0
Conferido por:	Data 21.DEZ.2008	Tamanho A3
Aprovado por:	Folha 1 de 1	